



Denumirea produsului	Convertizor de frecventa	
Denumirea tipului de produs	VLA1	
Caracteristici generale		
Tensiunea nominală de alimentare	200...240VAC 50/60Hz	
Tensiunea nominală de ieșire	VAC	Trifazat 0...240VAC 0- 599Hz
Curent nominal de ieșire	A	4.2
Puterea nominală de ieșire	kW	0.75
Puterea nominală de ieșire	HP	1
filtru EMC	Supresor EMC încorporat cat. C2	
Port de comunicație	Nu	
Caracteristici tehnice		
Tip de introducere	Monofazat	
Tensiunea nominală de rețea	VAC	200...240
Domeniul tensiunii de funcționare a rețelei	VAC	170...264
Frecvența nominală a rețelei	Hz	50/60
Gama de frecvențe de funcționare a rețelei	Hz	45...65
Curentul nominal de rețea fără șocul de rețea	10	
Curentul nominal de rețea cu șocul de rețea	8.8	
Tip ieșire	Trifazic	
Domeniul tensiunii de ieșire	VAC	0...240
Gama de frecvență de ieșire	Hz	0...599
Supraîncărcare curentă	%/s	150% pentru 60 s, 200% pentru 3 secunde
Pierdere de putere	33W	
Chopper de frână	No	
Frecvența de comutare	2...16kHz	
Lungimea maximă a cablului motorului	Ecranat	
	Fără categoria EMC	m 50
	Categoria C2	m 20

Funcții		
Moduri de control al motorului	Linear V/f, cuplu pătratic, control vectorial fără senzori, mod ECO	

		External potentiometer 0...10kΩ Voltage signals: 0...10VDC Current signals: 0/4...20mA Buttons on front keyboard Door-mount installation kit 15 preset speeds via digital inputs Motor potentiometer
Semnale de referință de viteză		
Control cu 3 fire		Da
Curbe în formă de S		Da
Compensarea alunecării		Da
Repornirea zborului		Da
Acces la DC bus		No
Frânare DC		Da
Injecție DC la pornire		Da
Controlul PID		Da, cu funcție de somn și clătire
Sequencer (cicluri de frecvență/timp programabile)		Da
Viteze prestabilite		Da
Motorpotențiomtru		Da
Seturi diferite de configurare a parametrilor		Da
Funcția de schimbare a parametrilor		Da
Meniu parametri preferați		Da
Autoreglare		Nu
Funcția de siguranță Safe Torque Off (STO).		Nu
Intrare sonda PTC		No
Protecții		Overcurrent Output short circuit and earth/ground leakage Overvoltage Undervoltage Phase loss Motor heat overload (i2t) Overspeed Speed reverse
Funcție speciala.		Control PID cu mai multe pompe (1 pompă principală cu frecvență modulată + 2 pompe auxiliare în modul pornit-oprit)
Intrare și ieșire		
Intrări digitale Numar	Nr.	5
Intrări digitale Tip		Logica PNP sau NPN selectabilă

leșiri digitale Număru	Nr.	2
leșiri digitale Tip		1 ieșire releu cu contact comutator (C/O-SPDT) + 1 ieșire digitală
Evaluări ale contactelor de ieșire		leșire releu: 3A 250VAC leșire digitală: 100mA max 30VDC
Intrări analogice Număru	Nr.	2
Intrări analogice Tip		Analog input 1: configurable 0/2...10VDC, 0...5VDC, 0/4...20mA Analog input 2: configurable 0/2...10VDC or 0...5VDC
leșiri analogice Număru	Nr.	1
leșiri analogice Tip		configurabil ca 0...10VDC, 0...5VDC, 2...10VDC, 0/4...20mA

Conditii ambientale

Temperatura

Temperatura de Operare

min	°C	-10
max	°C	+55
Derating curent		2,5%/°C peste 40°C

Temperatura de depozitare

min	°C	-25
max	°C	+60

Umiditate relativă	%	5...95% (with no condensing)
Altitudine maximă	m	4000m (peste 1000m reduceți curentul nominal cu 5%/1000m)
Gradul maxim de poluare		2
Categoria de supratensiune		III până la 2000m altitudine (II peste 2000m)

Carcasa

Poziția de instalare		Vertical
Grad de protecție IP		IP20
Dimensiuni (L x A x A)	mm	60 x 208 x 130
Greutate	Kg	0.95

Dimensiuni

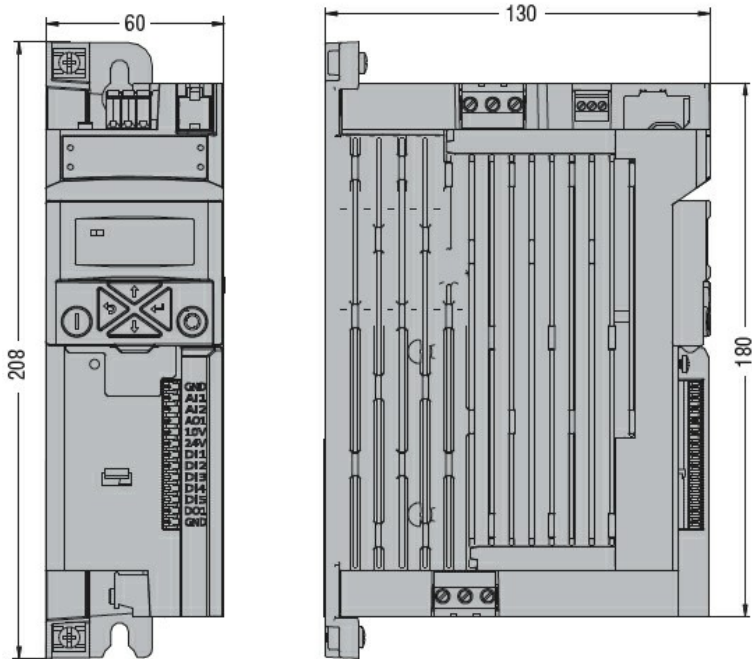

Diagrame de cablare

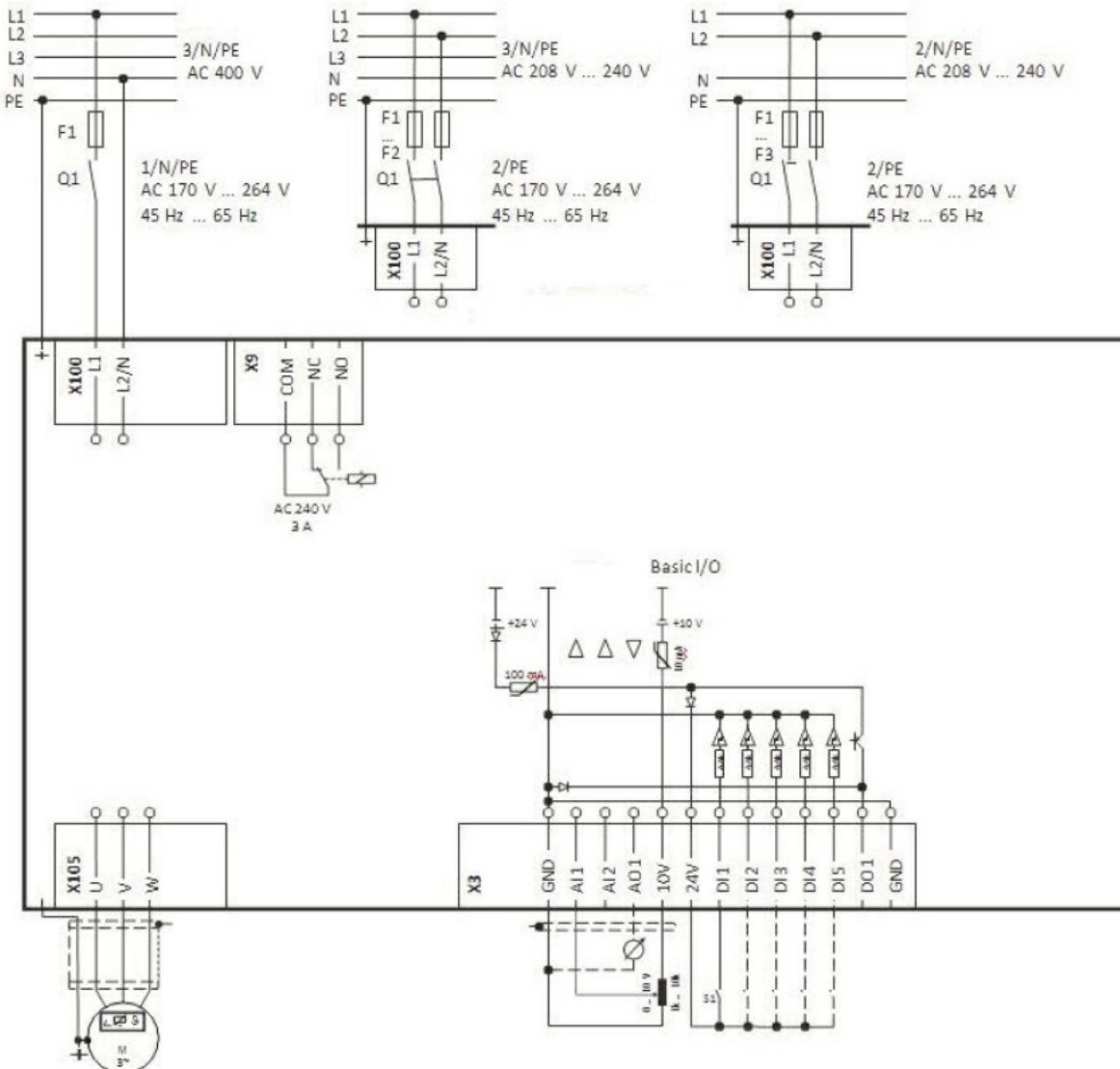

Certificari si conformitate

Conformitate

CSA 22.2 No. 274

EN 61800-5-1

UL61800-5-1

Certificate

cULus

EAC

RCM

Clasificare ETIM

ETIM 8.0

EC001857 -
Convertor de
frecventa =< 1 Kv