



Denumirea produsului	Convertizor de frecventa	
Denumirea tipului de produs	VLA1	
Caracteristici generale		
Tensiunea nominală de alimentare	200...240VAC 50/60Hz	
Tensiunea nominală de ieșire	VAC	Trifazat 0...240VAC 0- 599Hz
Curent nominal de ieșire	A	1.7
Puterea nominală de ieșire	kW	0.25
Puterea nominală de ieșire	HP	0.33
filtru EMC	Supresor EMC încorporat cat. C2	
Port de comunicație	Nu	
Caracteristici tehnice		
Tip de introducere	Monofazat	
Tensiunea nominală de rețea	VAC	200...240
Domeniul tensiunii de funcționare a rețelei	VAC	170...264
Frecvența nominală a rețelei	Hz	50/60
Gama de frecvențe de funcționare a rețelei	Hz	45...65
Curentul nominal de rețea fără șocul de rețea	4	
Curentul nominal de rețea cu șocul de rețea	3.6	
Tip ieșire	Trifazic	
Domeniul tensiunii de ieșire	VAC	0...240
Gama de frecvență de ieșire	Hz	0...599
Supraîncărcare curentă	%/s	150% pentru 60 s, 200% pentru 3 secunde
Pierdere de putere	15W	
Chopper de frână	No	
Frecvența de comutare	2...16kHz	
Lungimea maximă a cablului motorului	Ecranat	
	Fără categoria EMC	m 50
	Categoria C2	m 15

Funcții		
Moduri de control al motorului	Linear V/f, cuplu pătratic, control vectorial fără senzori, mod ECO	

Semnale de referință de viteză	External potentiometer 0...10kΩ Voltage signals: 0...10VDC Current signals: 0/4...20mA Buttons on front keyboard Door-mount installation kit 15 preset speeds via digital inputs Motor potentiometer Fieldbus
Control cu 3 fire	Da
Curbe în formă de S	Da
Compensarea alunecării	Da
Repornirea zborului	Da
Acces la DC bus	No
Frânare DC	Da
Injectie DC la pornire	Da
Controlul PID	Da, cu funcție de somn și clătire
Sequencer (cicluri de frecvență/timp programabile)	Da
Viteze prestabilite	Da
Motorpotențiomtru	Da
Seturi diferite de configurare a parametrilor	Da
Funcția de schimbare a parametrilor	Da
Meniu parametri preferați	Da
Autoreglare	Nu
Funcția de siguranță Safe Torque Off (STO).	Nu
Intrare sonda PTC	No
Protecții	Overcurrent Output short circuit and earth/ground leakage Overvoltage Undervoltage Phase loss Motor heat overload (i2t) Overspeed Speed reverse
Funcție speciala.	Control PID cu mai multe pompe (1 pompă principală cu frecvență modulată + 2 pompe auxiliare în modul pornit-oprit)

Intrare și ieșire

Intrări digitale Numar

Nr. 5

Intrări digitale Tip			Logica PNP sau NPN selectabilă
Ieșiri digitale Număru	Nr.	2	
Ieșiri digitale Tip			1 ieșire releu cu contact comutator (C/O-SPDT) + 1 ieșire digitală
Evaluări ale contactelor de ieșire			Ieșire releu: 3A 250VAC Ieșire digitală: 100mA max 30VDC
Intrări analogice Număru	Nr.	2	
Intrări analogice Tip			Analog input 1: configurable 0/2...10VDC, 0...5VDC, 0/4...20mA Analog input 2: configurable 0/2...10VDC or 0...5VDC
Ieșiri analogice Număru	Nr.	1	
Ieșiri analogice Tip			configurabil ca 0...10VDC, 0...5VDC, 2...10VDC, 0/4...20mA

Conditii ambientale

Temperatura

Temperatura de Operare

min	°C	-10
max	°C	+55
Derating curent		2,5%/°C peste 40°C

Temperatura de depozitare

min	°C	-25
max	°C	+60

Umiditate relativă		%	5...95% (with no condensing)
Altitudine maximă		m	4000m (peste 1000m reduceți curentul nominal cu 5%/1000m)
Gradul maxim de poluare			2
Categoria de supratensiune			III până la 2000m altitudine (II peste 2000m)

Carcasa

Poziția de instalare			Vertical
Grad de protecție IP			IP20
Dimensiuni (L x A x A)	mm		60 x 183 x 130
Greutate	Kg		0.75

Dimensiuni

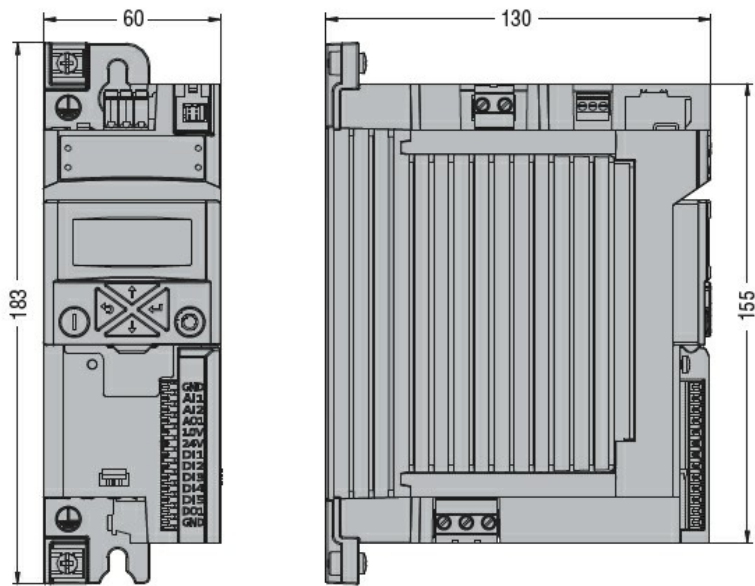

Diagrame de cablare

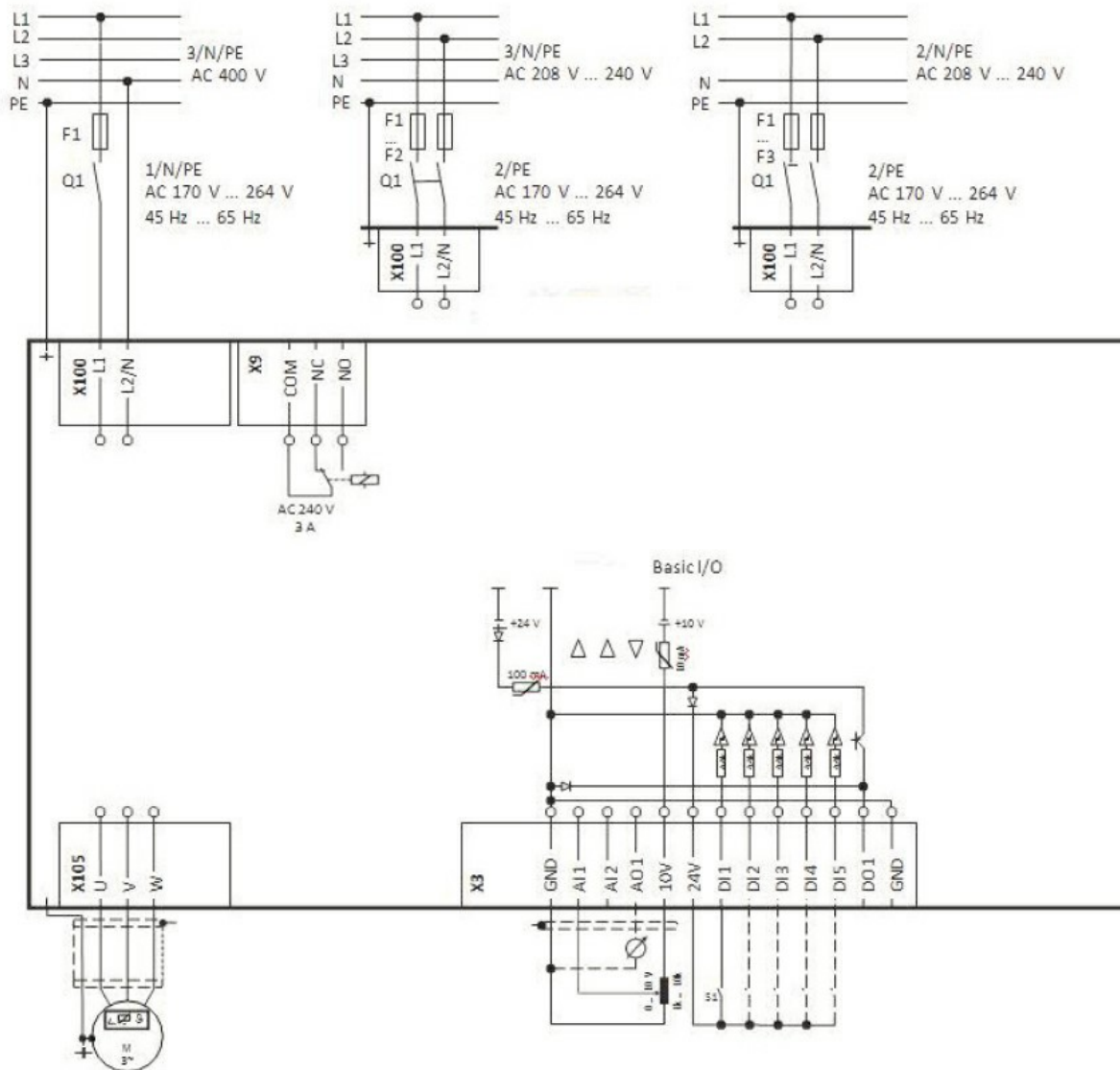

Certificari si conformitate

Conformitate

CSA 22.2 No. 274

EN 61800-5-1

UL61800-5-1

Certificate

cULus

EAC

RCM

Clasificare ETIM

ETIM 8.0

EC001857 -
Convertor de
frecventa =< 1 Kv