



Colonne
luminose Ø70
mm
LTN70

Denominazione del prodotto

Tipo

Caratteristiche generali

Diametro	mm - inch	70 / 2.75
Tensione di alimentazione (AC)	V	110...230
Grado di protezione (IEC)		IP65
Potenza assorbita	VA	1

Caratteristiche meccaniche

Attacchi vite		Terminali a molla
Sezione dei conduttori		
AWG/Kcmil	min	16
	max	24
IEC	min	mm ² 0.25
	max	mm ² 1.5
Peso prodotto	g	277

Condizioni ambientali

Temperatura		
Temperatura di impiego	min	°C -30
	max	°C +50

Dimensioni

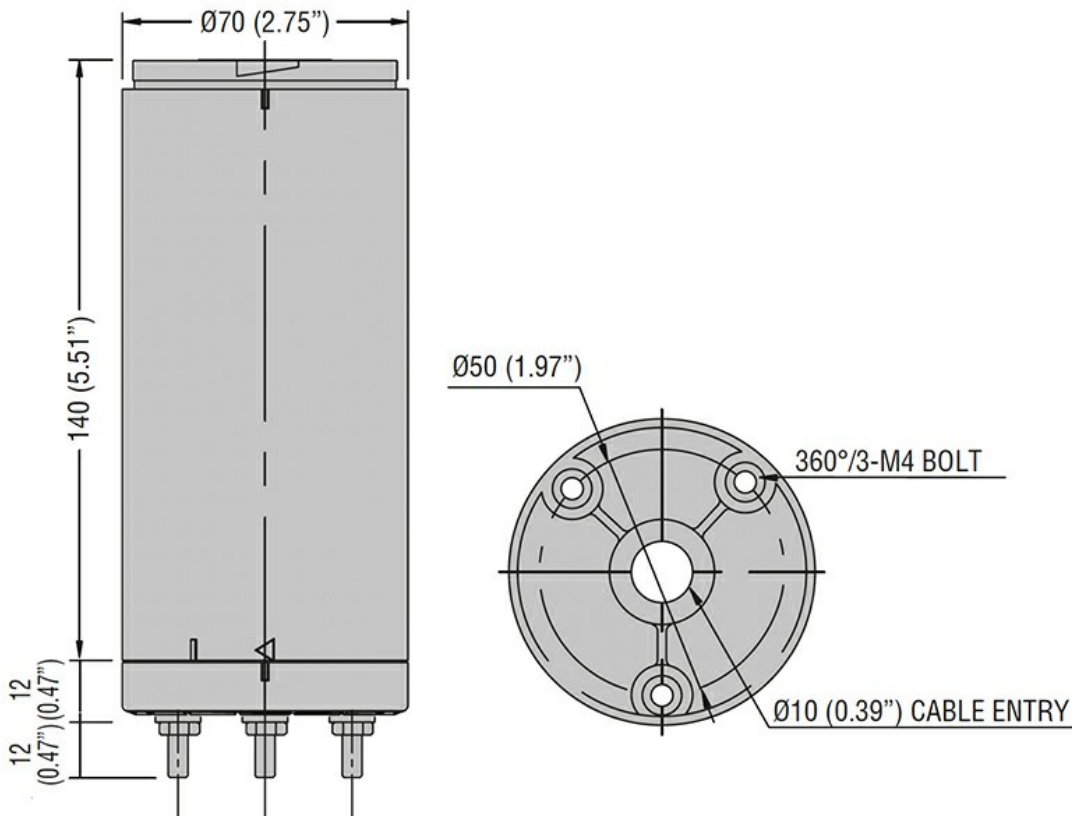

Omologazioni e conformità

Conformità

CSA C22.2 n° 14
IEC/EN/BS 60947-1
IEC/EN/BS 60947-5-1
UL508

Omologazioni

cULus

Classificazione ETIM

ETIM 8.0

EC001154 -
Supporto per
colonna
segnaletica