

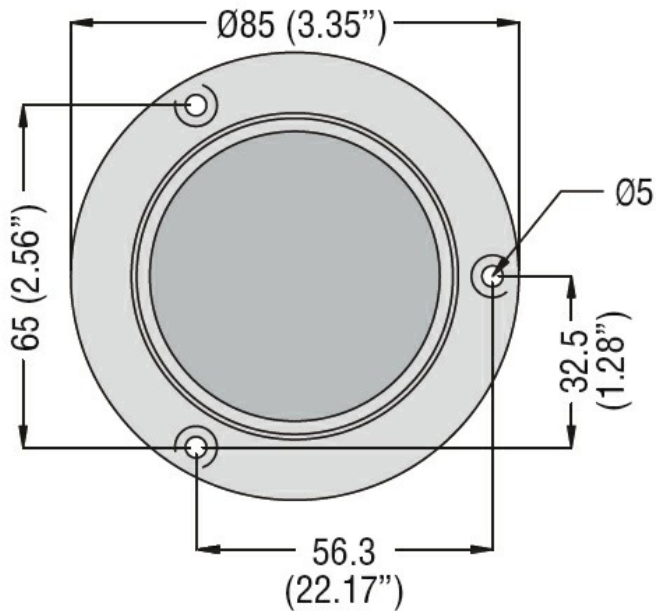

Denominazione del prodotto	Basi di fissaggio per moduli luminosi Ø62 mm / 2,44 "	
Tipo	8LB6BP03	
Caratteristiche generali		
Diametro	mm - inch	62 / 2.44
Colore	Nero	
Materiale	Plastica	
Caratteristiche meccaniche		
Peso prodotto	g	40
Dimensioni		

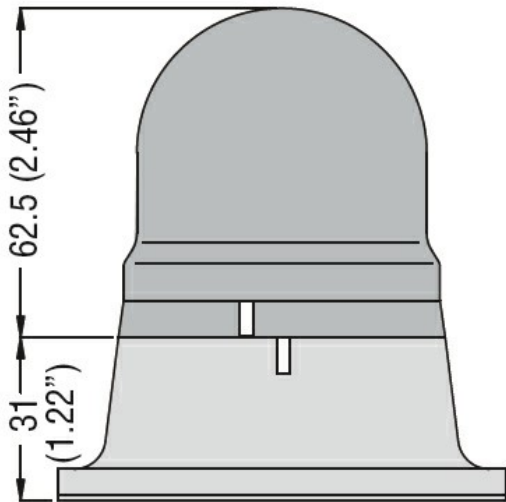

Omologazioni e conformità

Conformità

/

Omologazioni

/

Classificazione ETIM

ETIM 8.0

EC001154 -
Supporto per
colonna
segnaletica