



Capac de cauciuc (transparent) pentru nasturi dubli si tripli LPXAU157

Denumirea produsului

Denumirea tipului de produs

Caracteristici mecanice

Greutate g 7

Dimensiuni

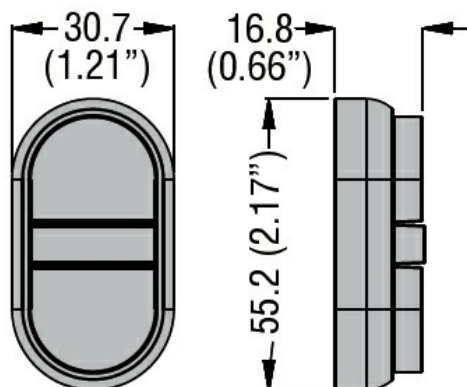

Certificari si conformitate

Conformitate

/

Certificate

/

Clasificare ETIM

ETIM 8.0

EC002040 -
Capac de
protectie pentru
dispozitive de
control