



Carcase cu montare la suprafață IP65 (4X) pentru SM1P SM1Z  
Carcase cu montare la suprafață IP65 (4X) pentru SM1P SM1P...

Denumirea produsului

Denumirea tipului de produs

Descriere

Accesorii pt

**Caracteristici mecanice**

Greutate g 345

**Operațiuni**

Durata de viața mecanică cycles 100000

**Condiții ambientale**

Temperatura

Temperatura de Operare

	min	°C	-25
	max	°C	+60

Temperatura de depozitare

	min	°C	-50
	max	°C	+80

grad de protecție IEC	IP65
-----------------------	------

Grad de protecție UL	4X
----------------------	----

**Dimensiuni**

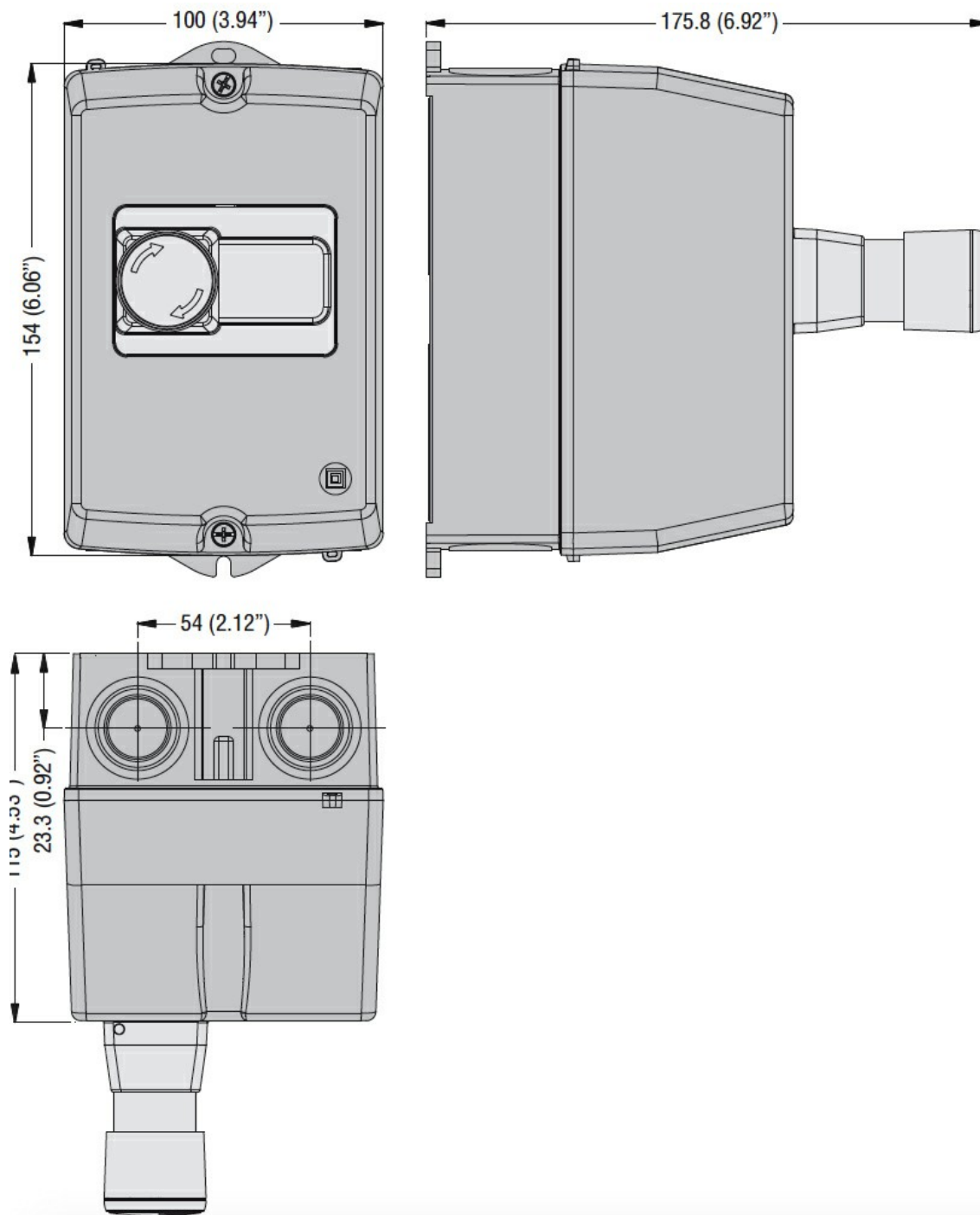

**Certificari si conformitate**

Conformitate

CSA C22.2 n° 14

IEC/EN 60947-1

IEC/EN 60947-5-1

UL508

Certificate

cULus

EAC

**Clasificare ETIM**