

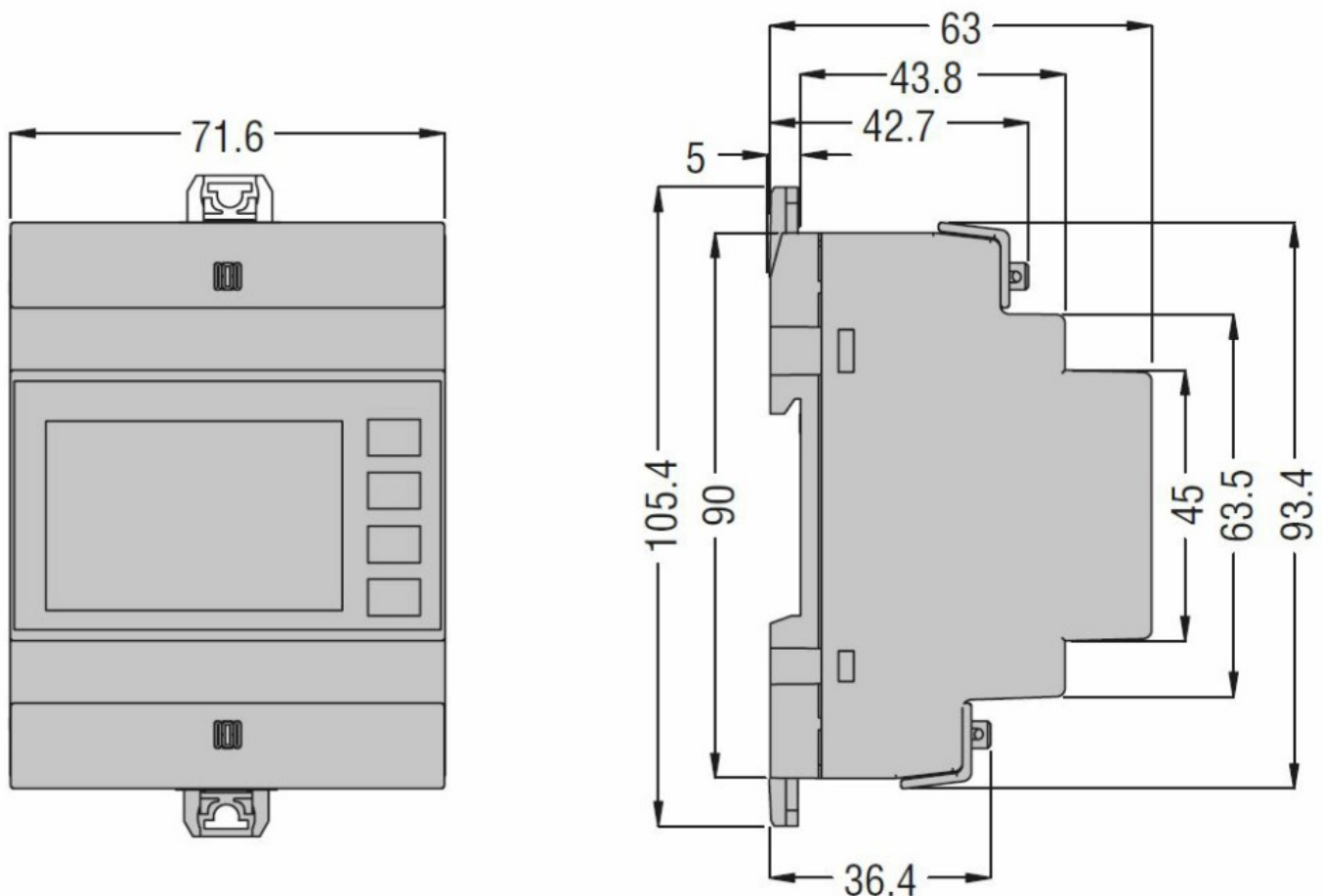

Caracteristici generale

Descriere				Insulation monitoring device for DC EVCS
Tip de sistem				IT
Alimentare electrică				
Tensiune de alimentare auxiliară Us				12...24VDC
Gama de tensiune de operare				9.6...28.8VDC
Putere disipată Max	W			2.5
Circuit de control				
Intrare externă				1
Alimentare auxiliară				
Tensiune nominală de alimentare auxiliară Us				
DC		min	VDC	9.6
		max	VDC	28.8
Consumul de energie				
DC (max.)		Consum de energie CC (Max)	W	2.5
Intrări de tensiune				
Tensiunea maximă nominală de funcționare				1250VDC
Domeniu de măsurare	V			150...1500VDC
Intrări digitale				
Numărul și tipul intrărilor				1 digital input
Ieșiri de putere				
Puterea de ieșire Tensiune				60VDC (max)
Funcții				
Versiune modulară				Yes
Conexiuni				
Cuplu de strângere pentru terminale		max	Nm	0.8
		max	Ibin	7
Secțiunea transversală a conductorului				
AWG/Kcmil		min	AWG	24
		max	AWG	12
IEC				
		min	mm ²	0.2
		max	mm ²	4
Izolații				
Tensiune nominală de rezistență la impuls Uimp				kV 12.8
Condiții ambientale				
Temperatura	Temperatura de Operare			
		min	°C	-40

	max	°C	+70
Temperatura de depozitare	min	°C	-40
	max	°C	+80
Umiditate relativă		%	<80%
Gradul maxim de poluare			2
Categoria de supratensiune			II
Carcasa			
Execuție (nr de module)			4
Materialul carcasei			Xantar
Montare			Screw or DIN rail
grad de protectie IEC			IP40 front, IP20 terminals
Dimensiuni (L x A x A)	mm		71.6x90x63
Greutate	g		175
Dimensiuni			



Diagrame de cablare

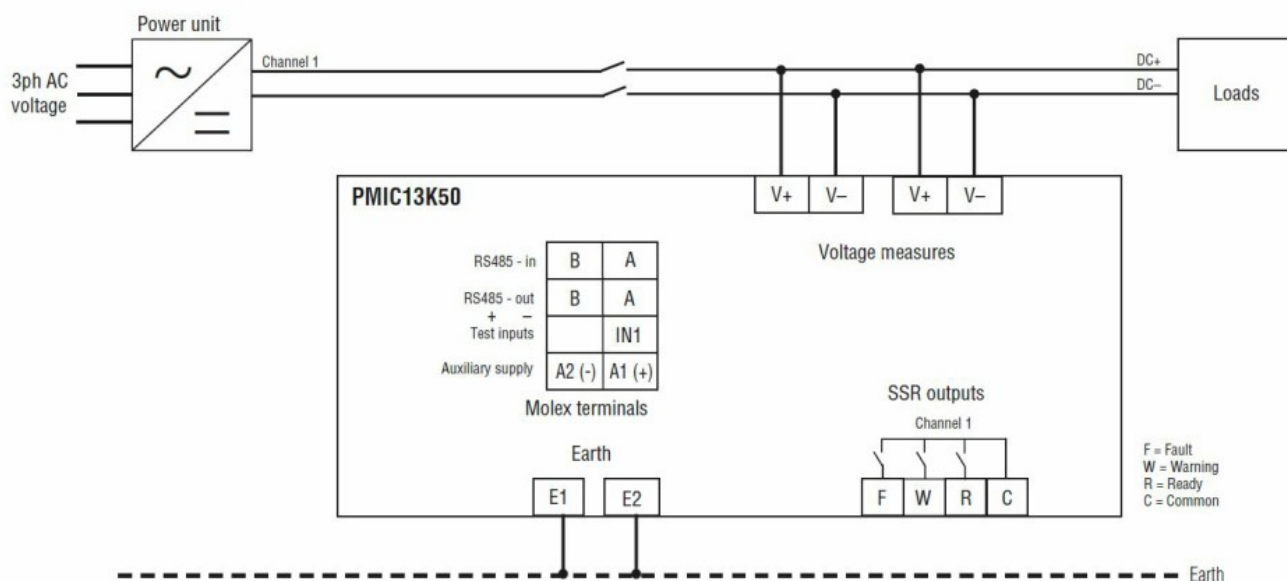

Certificari si conformitate

Conformitate

CSA 22.2 No
CSA C22.2 No 61010-1
IEC 61851-23
IEC/EN 61010-1
IEC/EN 61010-2-030
IEC/EN 61326-2-4
IEC/EN 61557-1
IEC/EN 61557-18 (draft)
IEC/EN 61557-8
UL61010-1
UL61010-2-030

Certificate

CE
UKCA

Clasificare ETIM

ETIM 8.0

EC002844 -
Element de
acces la energie
la date