



Module de
extindere pentru
produse
încorporate -
diverse funcții
EXP1016

Denumirea produsului

Denumirea tipului de produs

Caracteristici generale

Descriere

Protecția băncii
de
condensatoare

Funcții

Protecții bănci de
condensatoare

Compatibilitate cu produsul LOVATO Electric

Controlere automate ale factorului de putere

DCRG8

Da

Caracteristici mecanice

Greutate

g 80

Dimensiuni

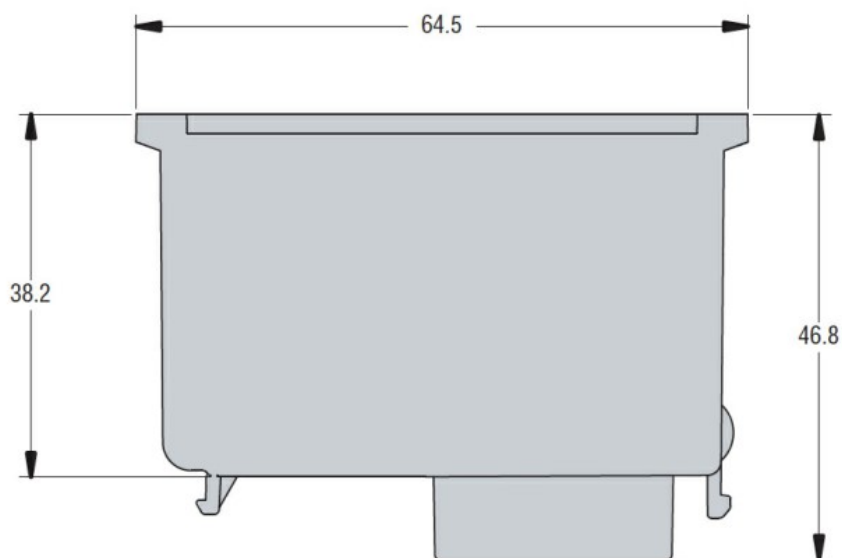
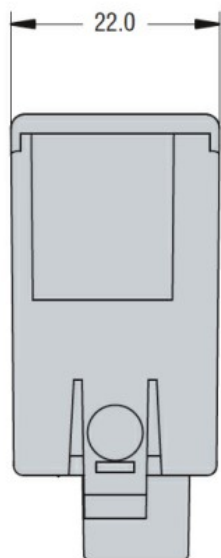

Diagrame de cablare

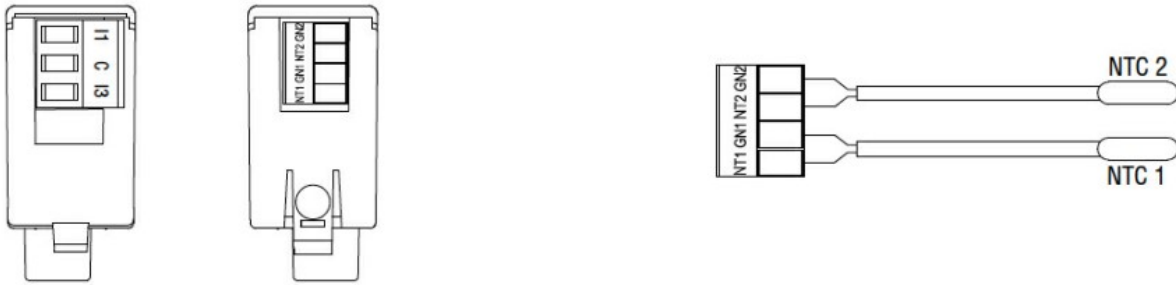

Harmonic current measurements / Misura correnti armoniche

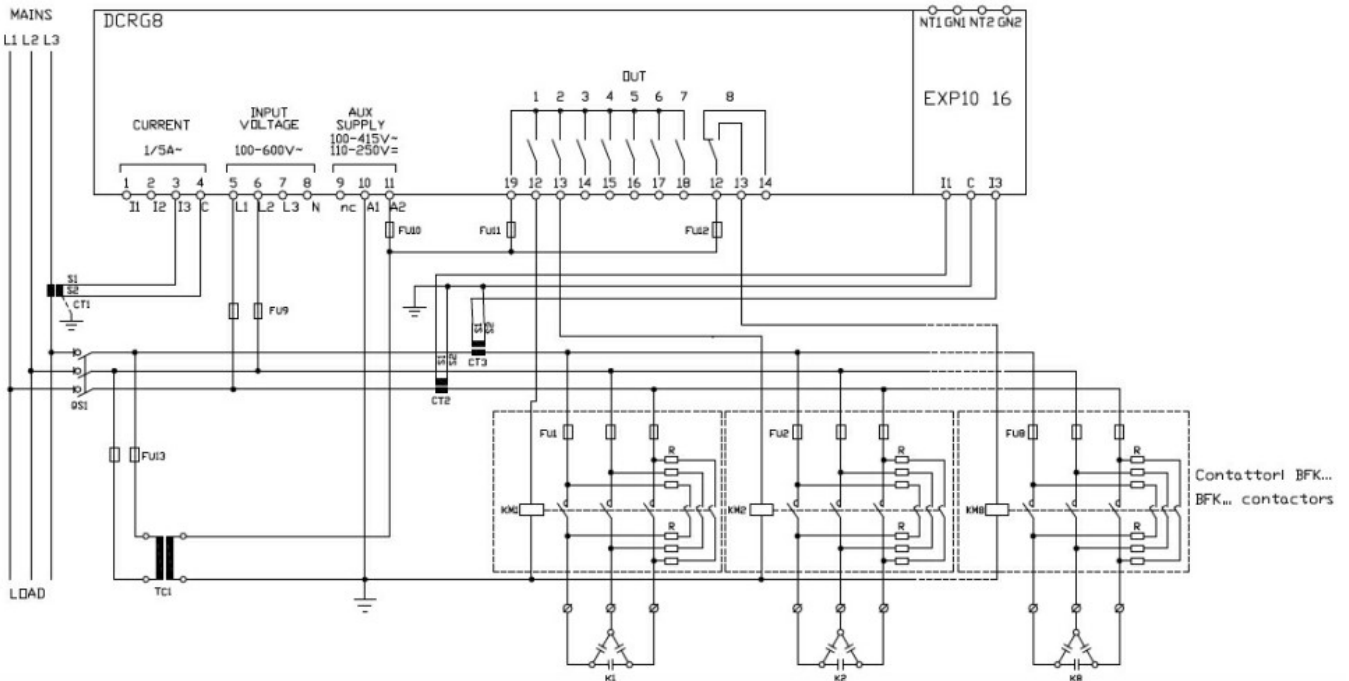

Certificari si conformitate

Conformitate

- CSA C22.2 n° 14
- IEC/EN 61000-6-2
- IEC/EN 61000-6-3
- IEC/EN 61010-1
- UL508

Certificate

- cULus
- EAC

Clasificare ETIM

ETIM 8.0

EC002498 -
Accesorii pentru
dispozitive de
comutare de
joasă tensiune