



Module de  
extindere pentru  
produse  
încorporate -  
Module de  
comunicare  
EXP1014

Denumirea produsului

Denumirea tipului de produs

**Caracteristici generale**

Descriere

Interfață  
Profibus-DP  
opto-izolată

Funcții

Porturi de  
comunicație

Compatibilitate cu produsul LOVATO Electric

Analizoare digitale de rețea

DMG7000	Da
DMG7500	Da
DMG8000	Da
DMG9000	Da

Controlere automate ale factorului de putere

DCRG8	Da
-------	----

Controlere automate pentru anclăsarea rezervei (AAR)

ATL800/900	Da
------------	----

**Comunicatii**

Tip de port de comunicație

Profibus

**Caracteristici mecanice**

Greutate

g 80

**Dimensiuni**

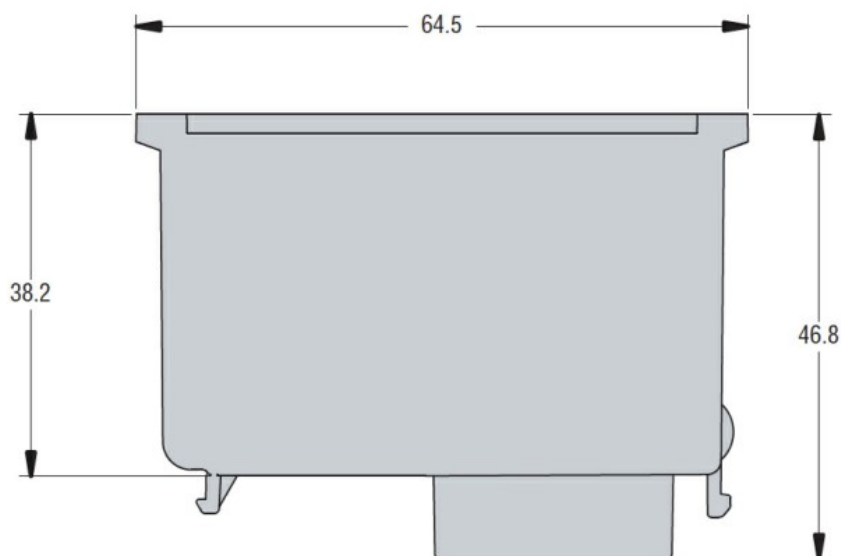
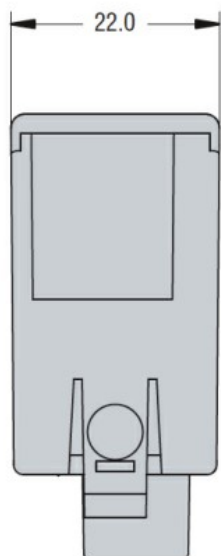

**Certificari si conformitate**

Conformitate

CSA C22.2 n° 14

IEC/EN 61000-6-2

IEC/EN 61000-6-3

IEC/EN 61010-1

UL508

Certificate

cULus

EAC

Clasificare ETIM

ETIM 8.0

EC002498 -  
Accesorii pentru  
dispozitive de  
comutare de  
joasă tensiune