



Module de
extindere pentru
prode
modulare -
Module de
comunicare
EXM1011

Denumirea produsului

Denumirea tipului de produs

Caracteristici generale

Descriere

Interfață RS232
opto-izolată

Funcții

Porturi de
comunicație

Compatibilitate cu produsul LOVATO Electric

IP

PMVF52/61/71

Da

Multimetre digitale

DMG300

Da

Contoare de energie

DMED310T2

Da

Concentratoare de date

DMECD

Da

Comunicatii

Tip de port de comunicație

Serial

Interfață

Comunicare RS232

Da

Caracteristici mecanice

Greutate

g

125

Dimensiuni

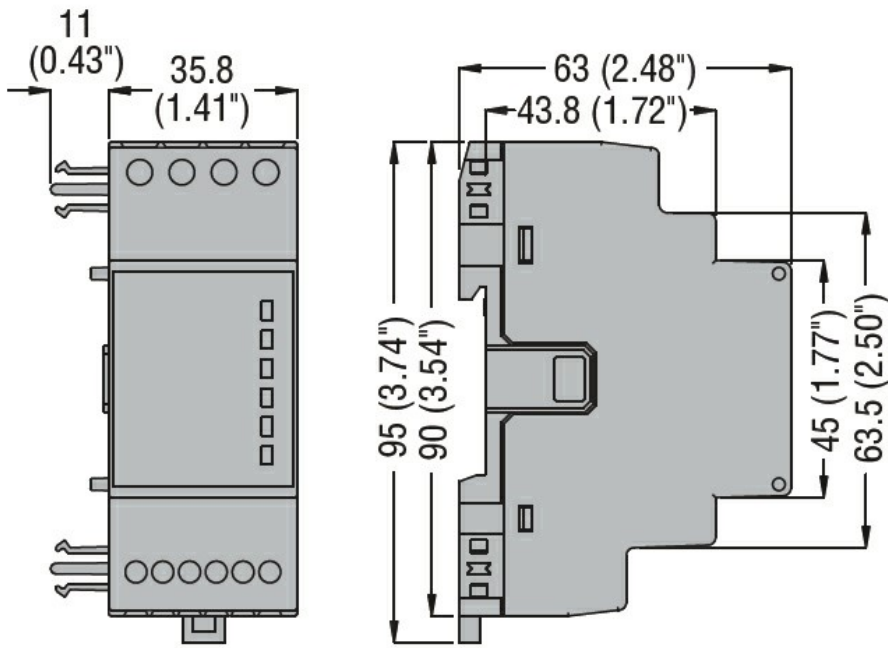

Diagrame de cablare

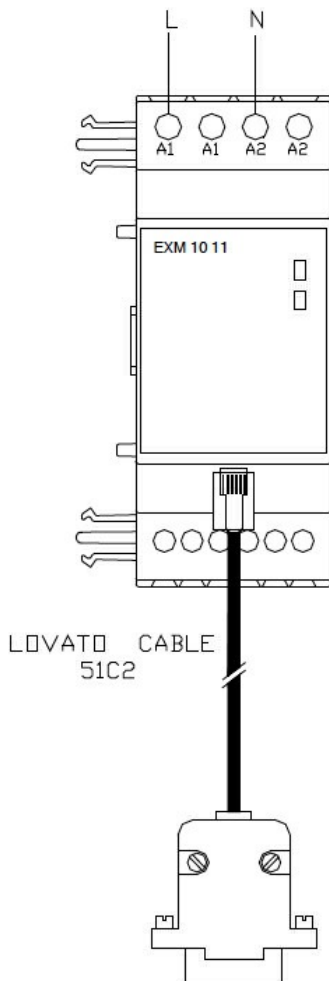

Certificari si conformitate

Conformitate

CSA C22.2 n° 14
 IEC/EN 61000-6-2

IEC/EN 61000-6-3

IEC/EN 61010-1

UL508

Certificate

cULus

EAC

Clasificare ETIM

ETIM 8.0

EC002498 -
Accesorii pentru
dispozitive de
comutare de
joasă tensiune