



Moduły rozszerzeń do urządzeń tablicowych – różne funkcje EXP1016

Przeznaczenie produktu

Seria produktu

Charakterystyka ogólna

Opis	Ochrona baterii kondensatorów
Funkcje	Ochrona baterii kondensatorów
Kompatybilność z produktami LOVATO Electric	
Automatyczne regulatory współczynnika mocy	DCRG8 Tak

Właściwości mechaniczne

Masa g 80

Wymiary

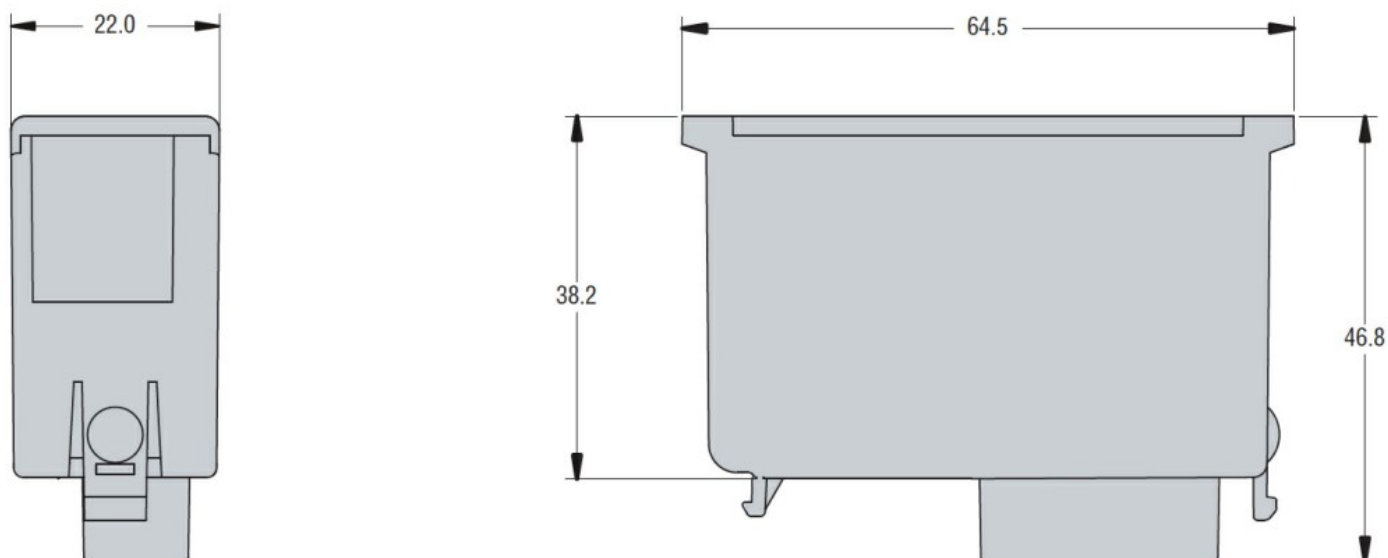

Schemat połączeń elektrycznych

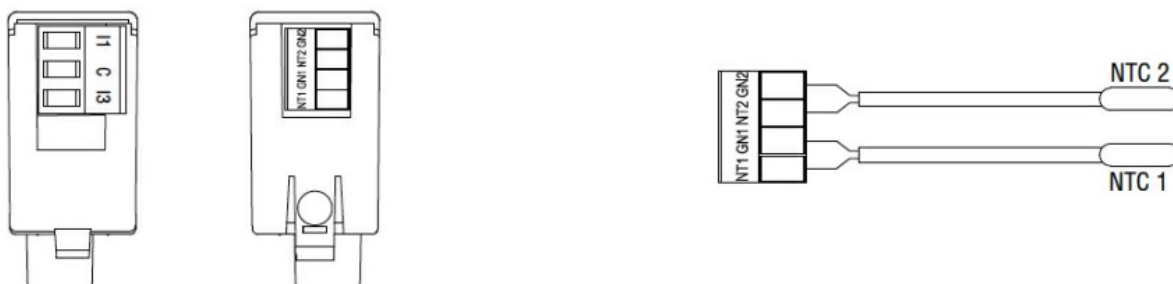

Harmonic current measurements / Misura correnti armoniche

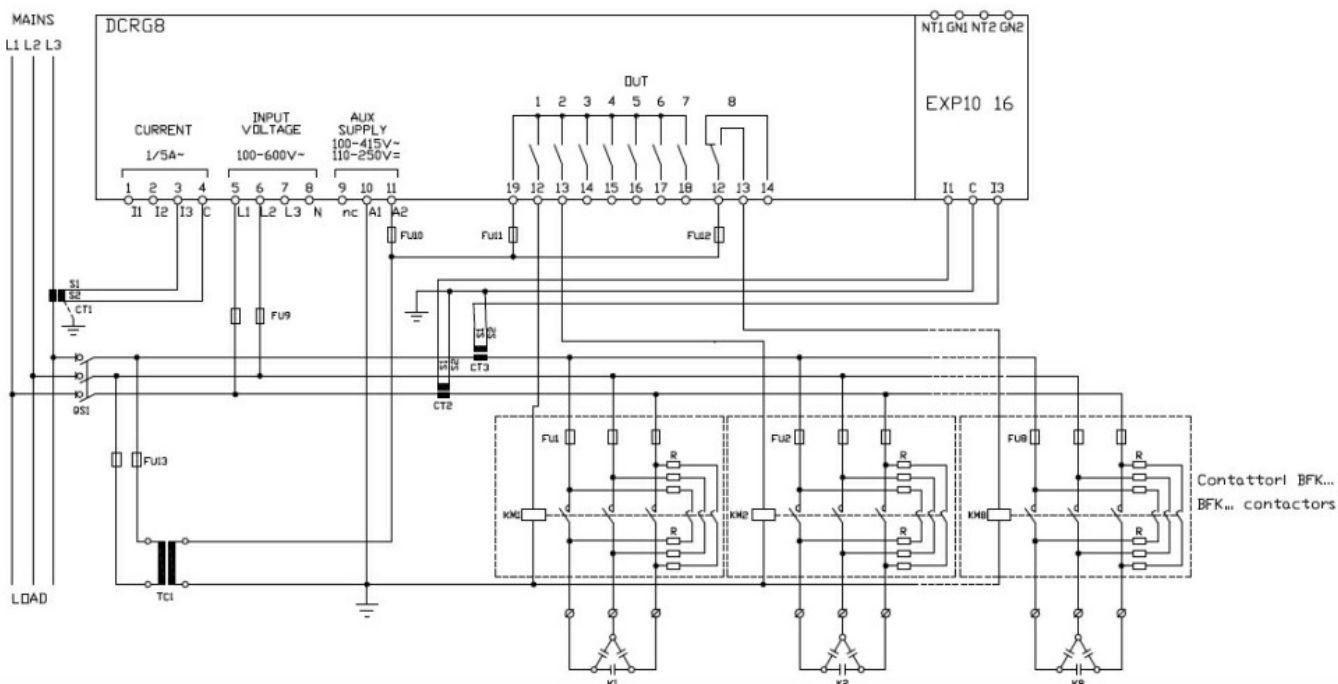

Certyfikaty i zgodność

Zgodność

CSA C22.2 n° 14

IEC/EN 61000-6-2

IEC/EN 61000-6-3

IEC/EN 61010-1

UL508

Certyfikaty

cULus

EAC

Klasyfikacja ETIM

ETIM 8,0

EC002498 -
Akcesoria/części
zamiennie do
aparatury
niskonapięciowej