

LOVATO ELECTRIC S.P.A.

24020 GORLE (BERGAMO) ITALIA
VIA DON E. MAZZA, 12
TEL. 035 4282111
E-mail info@LovatoElectric.com
Web www.LovatoElectric.com



GB MULTIFUNCTION VOLTAGE AND FREQUENCY MONITORING RELAY FOR THREE-PHASE SYSTEMS WITH OR WITHOUT NEUTRAL, WITH NFC TECHNOLOGY AND APP

User manual

PL WIELOFUNKCYJNY PRZEKAŹNIK NADZORCZY Z KONTROLĄ NAPIĘCIA I CZĘSTOTLIWOŚCI W UKŁADACH TRÓJFAZOWYCH Z PRZEWODEM NEUTRALNYM LUB BEZ, Z TECHNOLOGIĄ NFC I OBSŁUGĄ POPRZECZ APLIKACJĘ

Instrukcja obsługi

PMV95N...NFC



WARNING!

- Carefully read the manual before the installation or use.
- This equipment is to be installed by qualified personnel, complying to current standards, to avoid damages or safety hazards.
- Before any maintenance operation on the device, remove all the voltages from measuring and supply inputs and short-circuit the CT input terminals.
- The manufacturer cannot be held responsible for electrical safety in case of improper use of the equipment.
- Products illustrated herein are subject to alteration and changes without prior notice. Technical data and descriptions in the documentation are accurate, to the best of our knowledge, but no liabilities for errors, omissions or contingencies arising there from are accepted.
- A circuit breaker must be included in the electrical installation of the building. It must be installed close by the equipment and within easy reach of the operator. It must be marked as the disconnecting device of the equipment: IEC/EN/BS 61010-1 § 6.11.3.1.
- Clean the device with a soft dry cloth; do not use abrasives, liquid detergents or solvents.



ATTENTION !

- Lire attentivement le manuel avant toute utilisation et installation.
- Ces appareils doivent être installés par un personnel qualifié, conformément aux normes en vigueur en matière d'installations, afin d'éviter de causer des dommages à des personnes ou choses.
- Avant toute intervention sur l'instrument, mettre les entrées de mesure et d'alimentation hors tension et court-circuiter les transformateurs de courant.
- Le constructeur n'assume aucune responsabilité quant à la sécurité électrique en cas d'utilisation impropre du dispositif.
- Les produits décrits dans ce document sont susceptibles d'évoluer ou de subir des modifications à n'importe quel moment. Les descriptions et caractéristiques techniques du catalogue ne peuvent donc avoir aucune valeur contractuelle.
- Un interrupteur ou disjoncteur doit être inclus dans l'installation électrique du bâtiment. Celui-ci doit se trouver tout près de l'appareil et l'opérateur doit pouvoir y accéder facilement. Il doit être marqué comme le dispositif d'interruption de l'appareil : IEC/EN/BS 61010-1 § 6.11.3.1.
- Nettoyer l'appareil avec un chiffon doux, ne pas utiliser de produits abrasifs, détergents liquides ou solvants.



ACHTUNG!

- Dieses Handbuch vor Gebrauch und Installation aufmerksam lesen.
- Zur Vermeidung von Personen- und Sachschäden dürfen diese Geräte nur von qualifiziertem Fachpersonal und unter Befolgung der einschlägigen Vorschriften installiert werden.
- Vor jedem Eingriff am Instrument die Spannungszufuhr zu den Messeingängen trennen und die Stromwandler kurzschließen.
- Bei zweckwidrigem Gebrauch der Vorrichtung übernimmt der Hersteller keine Haftung für die elektrische Sicherheit.
- Die in dieser Broschüre beschriebenen Produkte können jederzeit weiterentwickelt und geändert werden. Die im Katalog enthaltenen Beschreibungen und Daten sind daher unverbindlich und ohne Gewähr.
- In die elektrische Anlage des Gebäudes ist ein Ausschalter oder Trennschalter einzubauen. Dieser muss sich in unmittelbarer Nähe des Geräts befinden und vom Bediener leicht zugänglich sein. Er muss als Trennvorrichtung für das Gerät gekennzeichnet sein: IEC/EN/BS 61010-1 § 6.11.3.1.
- Das Gerät mit einem weichen Tuch reinigen, keine Scheuermittel, Flüssigreinerer oder Lösungsmittel verwenden.



ADVERTENCIA

- Leer atentamente el manual antes de instalar y utilizar el regulador.
- Este dispositivo debe ser instalado por personal cualificado conforme a la normativa de instalación vigente a fin de evitar daños personales o materiales.
- Antes de realizar cualquier operación en el dispositivo, desconectar la corriente de las entradas de alimentación y medida, y cortocircuitar los transformadores de corriente.
- El fabricante no se responsabilizará de la seguridad eléctrica en caso de que el dispositivo no se utilice de forma adecuada.
- Los productos descritos en este documento se pueden actualizar o modificar en cualquier momento. Por consiguiente, las descripciones y los datos técnicos aquí contenidos no tienen valor contractual.
- La instalación eléctrica del edificio debe disponer de un interruptor o disyuntor. Este debe encontrarse cerca del dispositivo, en un lugar al que el usuario pueda acceder con facilidad. Además, debe llevar el mismo marcado que el interruptor del dispositivo (IEC/EN/BS 61010-1 § 6.11.3.1).
- Limpiar el dispositivo con un trapo suave; no utilizar productos abrasivos, detergentes líquidos ni disolventes.



UPOZORNĚNÍ

- Návod se pozorně pročtěte, než začnete regulátor instalovat a používat.
- Tato zařízení smí instalovat kvalifikovaní pracovníci v souladu s platnými předpisy a normami pro předcházení úrazu osob či poškození věcí.
- Před jakýmkoli zásahem do přístroje odpojte měřicí a napájecí vstupy od napětí a zkratujte transformátory proudu.
- Výrobce nenese odpovědnost za elektrickou bezpečnost v případě nevhodného používání regulátoru.
- Výrobky popsané v tomto dokumentu mohou kdykoli projít úpravami či dalším vývojem. Popisy a údaje uvedené v katalogu nemají proto žádnou smluvní hodnotu.
- Spínač či odpojovač je nutno zabudovat do elektrického rozvodu v budově. Musí být nainstalované v těsné blízkosti přístroje a snadno dostupné pracovníku obsluhy. Je nutno ho označit jako vypínací zařízení přístroje: IEC/EN/BS 61010-1 § 6.11.3.1.
- Přístroj čistěte měkkou utěrkou, nepoužívejte abrazivní produkty, tekutá čistidla či rozpouštědla.



AVVERTIZARE!

- Cititi cu atenție manualul înainte de instalare sau utilizare.
- Acest echipament va fi instalat de personal calificat, în conformitate cu standardele actuale, pentru a evita deteriorări sau pericolele.
- Înainte de efectuarea oricărei operațiuni de întreținere asupra dispozitivului, îndepartați toate tensiunile de la intrările de măsurare și de alimentare și scurtcircuitați bornele de intrare CT.
- Producătorul nu poate fi considerat responsabil pentru siguranța electrică în caz de utilizare incorectă a echipamentului.
- Produsele ilustrate în prezentul sunt supuse modificărilor și schimbărilor fără notificare anterioară. Datele tehnice și descrierile din documentație sunt precise, în măsura cunoștințelor noastre, dar nu se acceptă nicio răspundere pentru erorile, omisiunile sau evenimentele neprevăzute care apar ca urmare a acestora.
- Trebuie inclus un disjunctiv în instalația electrică a clădirii. Acesta trebuie instalat aproape de echipament și într-o zonă ușor accesibilă operatorului. Acesta trebuie marcat ca fiind dispozitivul de deconectare al echipamentului: IEC/EN/BS 61010-1 § 6.11.3.1.
- Curățați instrumentul cu un material textil moale și uscat; nu utilizați substanțe abrazive, detergenți lichizi sau solvenți.



ATTENZIONE!

- Leggere attentamente il manuale prima dell'utilizzo e l'installazione.
- Questi apparecchi devono essere installati da personale qualificato, nel rispetto delle vigenti normative impiantistiche, allo scopo di evitare danni a persone o cose.
- Prima di qualsiasi intervento sullo strumento, togliere tensione dagli ingressi di misura e di alimentazione e cortocircuare i trasformatori di corrente.
- Il costruttore non si assume responsabilità in merito alla sicurezza elettrica in caso di utilizzo improprio del dispositivo.
- I prodotti descritti in questo documento sono suscettibili in qualsiasi momento di evoluzioni o di modifiche. Le descrizioni ed i dati a catalogo non possono pertanto avere alcun valore contrattuale.
- Un interruttore o disgiuntore va compreso nell'impianto elettrico dell'edificio. Esso deve trovarsi in stretta vicinanza dell'apparecchio ed essere facilmente raggiungibile da parte dell'operatore. Deve essere marchiato come il dispositivo di interruzione dell'apparecchio: IEC/EN/BS 61010-1 § 6.11.3.1.
- Pulire l'apparecchio con panno morbido, non usare prodotti abrasivi, detergenti liquidi o solventi.



UWAGA!

- Przed użyciem i instalacją urządzenia należy uważnie przeczytać niniejszą instrukcję.
- W celu uniknięcia obrażeń osób lub uszkodzenia mienia tego typu urządzenia muszą być instalowane przez wykwalifikowany personel, zgodnie z obowiązującymi przepisami.
- Przed rozpoczęciem jakichkolwiek prac na urządzeniu należy odłączyć napięcie od wejść pomiarowych i zasilania oraz zewrzeć zaciski przekładnika prądowego.
- Producent nie przyjmuje na siebie odpowiedzialności za bezpieczeństwo elektryczne w przypadku niewłaściwego użytkowania urządzenia.
- Produkty opisane w niniejszym dokumencie mogą być w każdej chwili udoskonalone lub zmodyfikowane. Opisy oraz dane katalogowe nie mogą mieć w związku z tym żadnej wartości umownej.
- W instalacji elektrycznej budynku należy uwzględnić przełącznik lub wyłącznik automatyczny. Powinien on znajdować się w bliskim sąsiedztwie urządzenia i być łatwo osiągalny przez operatora. Musi być oznaczony jako urządzenie służące do wyłączenia urządzenia: IEC/EN/BS 61010-1 § 6.11.3.1.
- Urządzenie należy czyścić miękką szmatką, nie stosować środków ściemych, płynnych detergentów lub rozpuszczalników.



警告!

- 安装或使用前，请仔细阅读本手册。
- 本设备只能由合格人员根据现行标准进行安装，以避免造成损坏或安全危害。
- 对设备进行任何维护操作前，请移除测量输入端和电源输入端的所有电压，并短接 CT 输入端。
- 制造商不负责因设备使用不当导致的电气安全问题。
- 此处说明的产品可能会有变更，恕不提前通知。我们竭力确保本文件中技术数据和说明的准确性，但对于错误、遗漏或由此产生的意外事件概不负责。
- 建筑电气系统中必须装有断路器。断路器必须安装在靠近设备且方便操作人员触及的地方。必须将断路器标记为设备的断开装置：IEC/EN/BS 61010-1 § 6.11.3.1
- 请使用柔软的干布清洁设备；切勿使用研磨剂、洗涤剂或溶剂。



ПРЕДУПРЕЖДЕНИЕ!

- Прежде чем приступать к монтажу или эксплуатации устройства, внимательно ознакомьтесь с содержанием настоящего руководства.
- Во избежание травм или материального ущерба монтаж должен осуществляться только квалифицированным персоналом в соответствии с действующими нормативами.
- Перед проведением любых работ по техническому обслуживанию устройства необходимо обеспечить все измерительные и питающие входные контакты, а также замкнуть накоротко входные контакты трансформатора тока (ТТ).
- Производитель не несет ответственность за обеспечение электробезопасности в случае ненадлежащего использования устройства.
- Издания, описанные в настоящем документе, в любой момент могут подвергнуться изменениям или усовершенствованиям. Поэтому каталожные данные и описания не могут рассматриваться как действительные с точки зрения контрактов
- Электрическая сеть здания должна быть оснащена автоматическим выключателем, который должен быть расположен вблизи оборудования в пределах доступа оператора. Автоматический выключатель должен быть промаркирован как отключающее устройство оборудования: IEC/EN/BS 61010-1 § 6.11.3.1.
- Очистку устройства производить с помощью мягкой сухой ткани, без применения абразивных материалов, жидких мощных средств или растворителей.



DİKKAT!

- Montaj ve kullanımdan önce bu el kitabını dikkatlice okuyunuz.
- Bu aparatlar kişilere veya nesnelere zarar verme ihtimaline karşı yürürlükte olan sistem kurma normlarına göre kalifiye personel tarafından monte edilmelidir
- Aparatı (cihaz) herhangi bir müdahalede bulunmadan önce ölçüm girişlerindekileri gerilimi kesip akım transformatorlerinede kısa devre yaptırınız.
- Üretici aparatın hatalı kullanımından kaynaklanan elektriksel güvenliğe ait sorumluluk kabul etmez.
- Bu dokümanda tarif edilen ürünler her an evrimlere veya değişimlere açıktır. Bu sebeple katalogdaki tarif ve değerler herhangi bir bağlayıcı değeri haiz değildir.
- Binanın elektrik sisteminde bir anahtar veya şalter bulunmalıdır. Bu anahtar veya şalter operatörün kolaylıkla ulaşabileceği yakın bir yerde olmalıdır. Aparatı (cihaz) devreden çıkartma görevi yapan bu anahtar veya şalterin markası: IEC/EN/BS 61010-1 § 6.11.3.1.
- Aparatı (cihaz) sıvı deterjan veya solvent kullanılarak yumuşak bir bez ile siliniz aşındırıcı temizlik ürünleri kullanmayınız.



UPOZORENJE!

- Prije instalacije ili korištenja uređaja, pažljivo pročitate upute.
- Ovaj uređaj mora instalirati, u skladu s važećim normama, obučena osoba kako bi se izbjegle štete ili sigurnosne opasnosti.
- Prije bilo kakvog zahvata na uređaju otpojite napajanje s mjernih i napajajućih ulaza i kratko spojite ulazne stezaljke strujnog transformatora.
- Produvač ne snosi odgovornost za električnu sigurnost u slučaju nepravilnog korištenja opreme.
- Ovdje prikazan uređaj predmet je stalnog usavršavanja i promjena bez prethodne najave. Tehnički podaci i opisi u ovim uputama su točni, ali ne preuzimamo odgovornost za moguće izmjene namjerne greške.
- U električnu instalaciju zgrade mora biti instaliran prekidač. On mora biti instaliran blizu uređaja i na dohvata ruke operatera, te označen kao rastavljivač u skladu s normom IEC/EN/BS 61010-1 § 6.11.3.1
- Uređaj čistite s mekom, suhom krpom bez primjene abraziva, tekućina, otapala ili deterdženta.



INDEX	Page	SPIS TREŚCI	Strona
Introduction	2	Wprowadzenie	2
Description	2	Opis	2
Parameter setting (setup) through NFC App	3	Ustawianie parametrów przez aplikację NFC	3
Parameters table	4	Tabela parametrów	4
Operational diagrams	5	Diagramy pracy	5
Wiring diagram and dimensions	5	Schemat połączenia i wymiary	5
Technical characteristics	6	Parametry techniczne	6
Manual revision history	6	Historia wersji instrukcji	6

INTRODUCTION

- The PMV95N is a three-phase voltage and frequency protection relay, that thanks to the NFC technology allows the following benefits:
 - All the protection functions grouped in a single device
 - Easiness of setting of functions and thresholds
 - Easiness of copying of the same settings on different devices
 - Possibility to lock the settings in order to avoid tampering

DESCRIPTION

- Multifunction voltage and frequency monitoring relay for three-phase systems with or without neutral.
- Control functions integrated:
 - Minimum voltage
 - Maximum voltage
 - Minimum frequency
 - Maximum frequency
 - Phase loss
 - Neutral loss
 - Wrong phase sequence
 - Asymmetry.
- NFC connectivity for the programming of tripping thresholds and delays via smart devices Android-based with Lovato NFC APP.
- Self-powered.
- Rated voltage to control (phase-to-phase):
 - 208...240VAC (PMV95NA240NFC)
 - 380...575VAC (PMV95NA575NFC)
- Selection of voltage monitoring mode: phase-neutral, phase-phase or both.
- Rated frequency 50/60Hz.
- 1 relay output with changeover contact.
- 6 LED on front for alarm signaling.
- Automatic or manual resetting.
- Modular DIN 43880 housing (2 modules).

WPROWADZENIE

- PMV95N to trójfazowy przekaźnik nadzorczy z kontrolą napięcia i częstotliwości, który dzięki technologii NFC posiada następujące zalety:
 - Wszystkie funkcje zabezpieczające w jednym urządzeniu
 - Łatwość i precyzja w ustawianiu funkcji oraz wartości progów zadziałania
 - Łatwe kopiowanie tych samych ustawień do kolejnych urządzeń
 - Zabezpieczenie zmian ustawień hasłem dostępu

OPIS

- Wielofunkcyjny przekaźnik nadzoru napięcia i częstotliwości do układów trójfazowych z przewodem N lub bez.
- Wbudowane funkcje kontroli następujących parametrów:
 - Minimalne napięcie
 - Maksymalne napięcie
 - Minimalna częstotliwość
 - Maksymalna częstotliwość
 - Zanik fazy
 - Przerwa w przewodzie N
 - Niewłaściwa kolejność faz
 - Asymetria.
- Komunikacja NFC do wyboru funkcji i ustawień wartości progów zadziałania przy użyciu aplikacji Lovato NFC zainstalowanej na urządzeniach z systemem Android.
- Samozasilanie napięciem kontrolowanym.
- Kontrolowane napięcie znamionowe (międzyfazowe):
 - 208...240VAC (PMV95NA240NFC)
 - 380...575VAC (PMV95NA575NFC)
- Wybór typu napięcia kontrolowanego: fazowe, międzyfazowe lub oba.
- Częstotliwość znamionowa 50/60Hz.
- 1 wyjście przekaźnikowe z zestykiem przełącznym.
- 6 wskaźników LED na panelu przednim dosygnalizacji alarmów i statusu
- Kasowanie automatyczne lub ręczne.
- Obudowa modułowa DIN 43880 (2 moduły).

PARAMETER SETTING (SETUP) THROUGH NFC APP

- Using the App Lovato NFC, available for Android-based smart devices (smartphone or tablet), you can access the programming parameters in a simple and innovative way, which does not need any connection cable and is able to operate even with non-powered PMV95N.
- You can transfer the programming parameters by simply placing a smart device on the front of the PMV95N.
- Operation conditions:
 - The smart device must support the NFC function and have it enabled. The smart device must be unlocked (Active).
 - If a password is set into the PMV95N (see menu M02-PASSWORD), this must be known, otherwise the access to parameters will not be possible.

Steps to follow for the configuration:

- 1) Enable the NFC functionality on the smart device from the Android settings menu.
Note: The graphical interface can be different according to the various models of smart devices.
- 2) Place the smart device on the front of PMV95N, roughly in the position indicated by the picture below and holding it in place for a few seconds, you will hear a beep.
If the App Lovato NFC is not already installed on the smart device, it appears automatically a link to Google Play Store for the download of the App.
Note: The position of the NFC antenna can be different according to the model of smart device used.
- 3) Install the App Lovato NFC on the smart device.
- 4) Open the App Lovato NFC and click on the button "Download driver" to install the drivers of the devices.
Note: This operation is necessary only at the first installation.
- 5) Place again the smart device on the front of PMV95N. When the device is recognized, will be automatically opened the Home Page of the App Lovato NFC which shows information about the type of device connected.
- 6) Press the button "Setup" to access to the settings of the PMV95N. For details about the configuration of the parameters and functions see the chapter Parameters table.
- 7) After having applied the desired changes, press the "Send" button and place again the smart device in contact with the front of PMV95N. The parameters will be transferred and implemented after the device re-initialization. This is signalled by the flashing of the green LED ON for 3 seconds.

USTAWIANIE PARAMETRÓW PRZEZ APLIKACJĘ NFC

- Za pośrednictwem aplikacji Lovato NFC, dostępnej na smartfony (lub tablety) z systemem Android, można wejść do programowania parametrów w łatwy i innowacyjny sposób, który nie wymaga żadnego przewodu łączącego, a działanie jest możliwe nawet mimo braku zasilania PMV95N.
 - Wystarczy oprzeć swój smartfon lub tablet o panel przedni PMV95N, aby wykonać programowanie parametrów.
 - Warunki działania:
 - Smartfon lub tablet musi obsługiwać funkcję NFC, musi być ona aktywna, a smartfon lub tablet musi być odblokowany (aktywny).
- Jeżeli w PMV95N ustawione jest hasło (patrz menu M02-PASSWORD), musi ono być znane, w przeciwnym razie dostęp nie będzie możliwy.

Etapy przeprowadzania konfiguracji:

- 1) Uruchomić w smartfonie lub tablecie, w menu ustawień systemu Android, funkcję NFC.
Uwaga: Interfejs graficzny jest różny w zależności od modelu posiadanego smartfona/tabletu.
- 2) Oprzeć smartfon lub tablet o przedni panel PMV95N, w położeniu wskazanym na rysunku poniżej i przytrzymać go w pozycji pokazanej na rysunku poniżej przez kilka sekund, do momentu usłyszenia sygnału dźwiękowego.
Jeśli aplikacja Lovato NFC nie jest jeszcze zainstalowana na smartfonie lub tablecie, uruchamia się połączenie ze sklepem Google Play w celu pobrania aplikacji.
Uwaga: pozycja anteny NFC może być różna w zależności od modelu używanego smartfona lub tabletu.
- 3) Zainstalować na smartfonie lub tablecie aplikację Lovato NFC.
- 4) Otworzyć aplikację Lovato NFC i kliknąć w przycisk „Pobierz sterownik”, aby zainstalować sterowniki urządzeń.
Uwaga: czynność ta wymagana jest jedynie przy pierwszej instalacji.
- 5) Umieścić ponownie smartfon lub tablet na przedniej części PMV95N. Po rozpoznaniu urządzenia automatycznie otworzy się strona główna aplikacji Lovato NFC, na której widnieją informacje dotyczące typu rozpoznanego urządzenia.
- 6) Nacisnąć przycisk „Parametry”, aby wejść do ustawień PMV95N.
Ze szczegółami dotyczącymi konfiguracji parametrów i funkcjami można się zapoznać w rozdziale Tabela parametrów.
- 7) Po wprowadzeniu żądanych zmian nacisnąć przycisk „Wyślij” i oprzeć ponownie smartfon lub tablet o panel przedni PMV95N. Parametry zostaną przeniesione i będą działać po ponownym uruchomieniu urządzenia. Świadczy o tym migająca przez 3 sekundy zielona dioda ON.

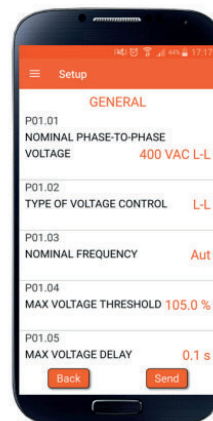
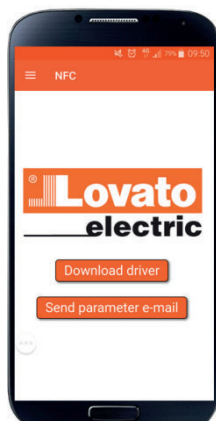
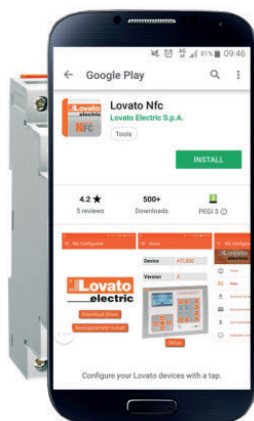
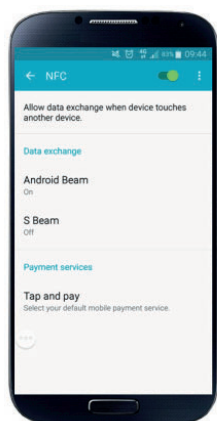
APP Lovato NFC:
Aplikacja Lovato NFC:QR code for the APP download:
Kod QR do pobrania aplikacji:

PARAMETERS TABLE

The parameters are divided in the following menu.

Cod.	MENU	DESCRIPTION
M01	GENERAL	Programming of protection thresholds and tripping delays.
M02	PASSWORD	Password for the access to parameters settings.

Here below the detailed description of the setup parameters:

M01 – GENERAL		UoM	Default	Range
P01.01	Rated phase-to-phase voltage	VAC L-L	220VAC 400VAC (type code dependent)	208...240 380...575
P01.02	Voltage control mode		L-L	L-L L-N L-L + L-N
P01.03	Rated frequency	Hz	AUT	AUT 50 60
P01.04	Maximum voltage threshold	%	110.0	OFF / 105.0...115.0
P01.05	Maximum voltage delay	s	1.0	0.1...30.0
P01.06	Minimum voltage threshold	%	90.0	OFF / 80.0...95.0
P01.07	Minimum voltage delay	s	1.0	0.1...30.0
P01.08	Voltage hysteresis	%	3.0	1.0...5.0
P01.09	Asymmetry threshold	%	10.0	OFF / 5.0...15.0
P01.10	Asymmetry delay	s	1.0	0.1...30.0
P01.11	Maximum frequency threshold	%	OFF	OFF / 101...110
P01.12	Maximum frequency delay	s	1.0	0.1...30.0
P01.13	Minimum frequency threshold	%	OFF	OFF / 90...99
P01.14	Minimum frequency delay	s	1.0	0.1...30.0
P01.15	Reset delay	s	0.5	0.1...30
P01.16	Phase loss threshold	%	70.0	30.0...80.0
P01.17	Phase sequence check		ON	OFF-ON
P01.18	Latch		OFF	OFF-ON

P01.01 – Insert the rated phase-to-phase voltage of the system.

P01.02 – Select the desired voltage control mode: L-L=phase-to-phase, L-N=phase-to-neutral, L-L+L-N= phase-to-phase and phase-to-neutral.

P01.03 – Rated frequency of the system: AUT=Automatic (the frequency is automatically detected), 50=50Hz, 60=60Hz.

P01.04 – Maximum voltage threshold, referred to the rated value P01.01.

P01.05 – Tripping delay in case of maximum voltage.

P01.06 – Minimum voltage threshold, referred to the rated value P01.01.

P01.07 – Tripping delay in case of minimum voltage.

P01.08 – Hysteresis value for the reset after a tripping for minimum or maximum voltage.

P01.09 – Tripping threshold for the phase asymmetry.

P01.10 – Tripping delay in case of phase asymmetry.

P01.11 – Maximum frequency threshold, referred to the rated value P01.03.

P01.12 – Tripping delay in case of maximum frequency.

P01.13 – Minimum frequency threshold, referred to the rated value P01.03.

P01.14 – Tripping delay in case of minimum frequency.

P01.15 – Delay time for the automatic reset that must elapse after the alarm condition is not active anymore.

P01.16 – Phase loss threshold, referred to the rated value P01.01.

P01.17 – Enable of the phase sequence control.

P01.18 – If set to ON, the relay reset after a tripping for an alarm must be done manually by powering off the device. If set to OFF, the reset happens automatically after the delay time set in P01.15.

Note: if P01.02 is set to L-L, then this parameter threshold is applied to phase-to-phase voltages, otherwise it is applied to phase-to-neutral voltages.

M02 – PASSWORD		UoM	Default	Range
P02.01	Password enable		OFF	OFF-ON
P02.02	Password advanced level		2000	0-9999

P02.01 – If set to OFF, password management is deactivated; access to settings is free.

P02.02 – With P02.01=ON, value to be specified to enable the access to the settings.

Note: If the password is forgotten, access to settings will be blocked. Contact Lovato Electric technical support.

TABELA PARAMETRÓW

Parametry podzielono na następujące menu.

Kod	MENU	OPIS
M01	OGÓLNE	Programowanie wartości progów zabezpieczenia i czasów zadziałania.
M02	HASŁO	Ustawienie hasła dostępu do parametrów.

Poniżej zamieszczono szczegółowy opis parametrów ustawień:

M01 – OGÓLNE		JM	Domyślne	Zakres
P01.01	Napięcie znamionowe międzyfazowe	V AC L-L	220 V AC 400 V AC (w zależności od modelu)	208...240 380...575
P01.02	Typ napięcia kontrolowanego		L-L	L-L L-N L-L + L-N
P01.03	Częstotliwość znamionowa	Hz	AUT	AUT 50 60
P01.04	Wartość progu napięcia maksymal.	%	110.0	OFF / 105.0...115.0
P01.05	Opóźnienie napięcia maksymalnego	s	1.0	0.1...30.0
P01.06	Wartość progu napięcia minimalnego	%	90.0	OFF / 80.0...95.0
P01.07	Opóźnienie napięcia minimalnego	s	1.0	0.1...30.0
P01.08	Histeresa napięcia	%	3.0	1.0...5.0
P01.09	Wartość progu asymetrii	%	10.0	OFF / 5.0...15.0
P01.10	Opóźnienie asymetrii	s	1.0	0.1...30.0
P01.11	Wartość progu częstotliwości maks.	%	OFF	OFF / 101...110
P01.12	Opóźnienie częstotliwości maksymalnej	s	1.0	0.1...30.0
P01.13	Wartość progu częstotliwości minim.	%	OFF	OFF / 90...99
P01.14	Opóźnienie częstotliwości minimalnej	s	1.0	0.1...30.0
P01.15	Opóźnienie kasowania	s	0.5	0.1...30.0
P01.16	Wartość progu zaniku fazy	%	70.0	30.0...80.0
P01.17	Kontrola kolejności faz		ON	OFF-ON
P01.18	Pamięć zadziałania		OFF	OFF-ON

P01.01 – Międzyfazowe napięcie znamionowe układu.

P01.02 – Typ napięcia kontrolowanego: L-L = międzyfazowe, L-N = fazowe, L-L+L-N = międzyfazowe i fazowe.

P01.03 – Wartość częstotliwości znamionowej układu: AUT = Automatem (częstotliwość jest wykrywana automatycznie), 50 = 50 Hz, 60 = 60 Hz.

P01.04 – Maksymalna wartość progu napięcia w procentach w odniesieniu do wartości znamionowej P01.01.

P01.05 – Czas opóźnienia zadziałania dla maksymalnego napięcia.

P01.06 – Minimalna wartość progu napięcia w procentach w odniesieniu do wartości znamionowej P01.01.

P01.07 – Czas opóźnienia zadziałania dla minimalnego napięcia.

P01.08 – Wartość histerezy przy resetowaniu w następstwie zadziałania dla minimalnego lub maksymalnego napięcia.

P01.09 – Wartość progu zadziałania w przypadku asymetrii między fazami.

P01.10 – Czas opóźnienia zadziałania z powodu asymetrii.

P01.11 – Maksymalna wartość progu częstotliwości w procentach w odniesieniu do wartości znamionowej P01.03.

P01.12 – Czas opóźnienia zadziałania dla maksymalnej częstotliwości.

P01.13 – Minimalna wartość progu częstotliwości w procentach w odniesieniu do wartości znamionowej P01.03.

P01.14 – Czas opóźnienia zadziałania dla minimalnej częstotliwości.

P01.15 – Czas opóźnienia kasowania automatycznego w przypadku zaniku przyczyny alarmu.

P01.16 – Wartość progu zaniku fazy w odniesieniu do wartości znamionowej P01.01.

P01.17 – Włączenie kontroli kolejności faz.

P01.18 – Jeśli ustawiono ON to kasowanie przekaźnika po zadziałaniu dla któregokolwiek progu alarmu należy wykonać ręcznie poprzez odłączenie przekaźnika od zasilania. Jeśli ustawiono OFF to kasowanie przekaźnika następuje automatycznie po upływie czasu z parametru P01.15.

Uwaga: jeżeli P01.02 jest ustawiony na L-L, wartość progu tego parametru jest stosowana do napięć międzyfazowych, w przeciwnym razie jest stosowana do napięć fazowych.

M02 – HASŁO		JM	Domyślne	Zakres
P02.01	Aktywacja hasła		OFF	OFF-ON
P02.02	Hasło zaawansowane		2000	0-9999

P02.01 – Jeśli ustawiono opcję OFF, zarządzanie hasłem jest wyłączone, a dostęp do ustawień nie jest ograniczony.

P02.02 – Gdy P02.01 = ON, należy określić wartość w celu uaktywnienia dostępu do ustawień.

Uwaga: jeśli użytkownik nie pamięta hasła, dostęp do ustawień jest zablokowany. Należy skontaktować się z działem wsparcia technicznego Lovato Electric.

OPERATIONAL DIAGRAMS

Phase loss
Zanik fazy

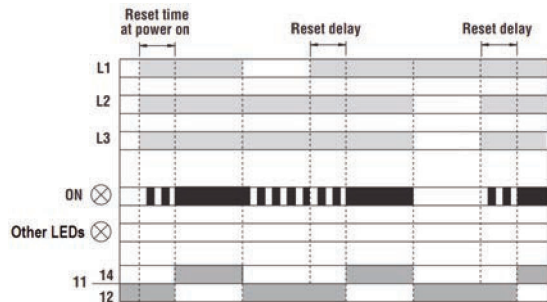

Minimum and maximum voltage
Minimalne i maksymalne napięcie

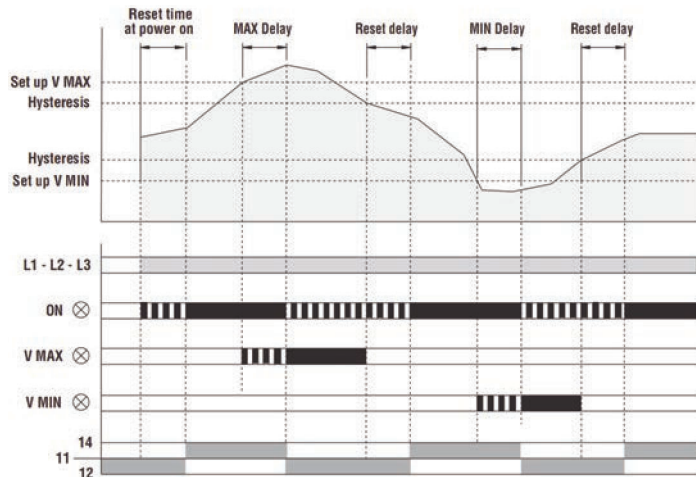

Minimum and maximum frequency
Minimalna i maksymalna częstotliwość

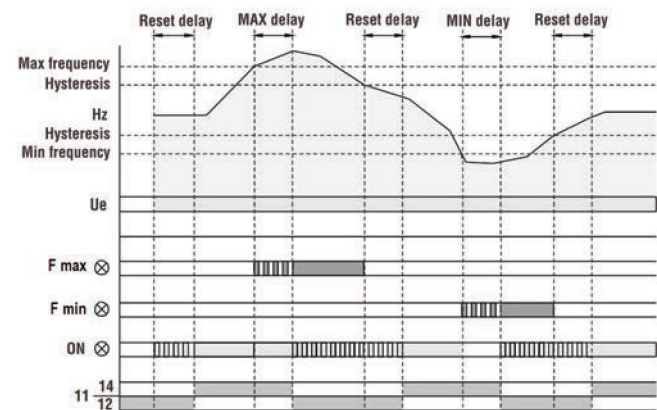

DIAGRAMY PRACY

Phase sequence
Kolejność faz

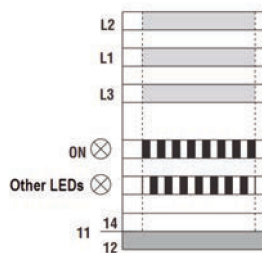

Asymmetry
Asymetria

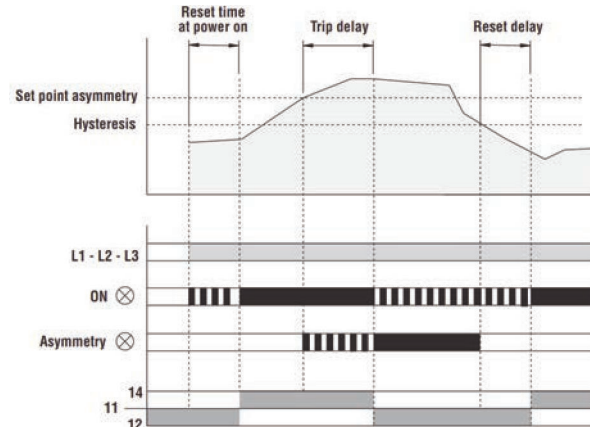

WIRING DIAGRAM
SCHEMAT POŁĄCZEŃ

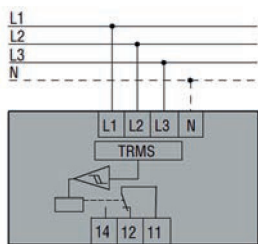

DIMENSIONS
WYMIARY

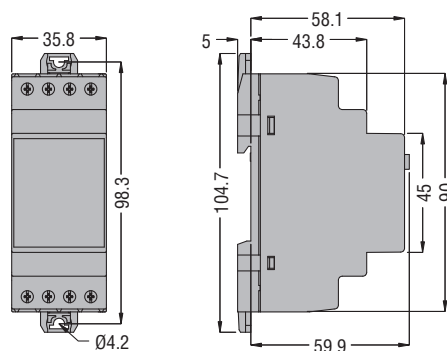



TECHNICAL CHARACTERISTICS

Control and power supply circuit

Rated operational voltage U _e (ph-ph)	208...240VAC (PMV95NA240NFC) 380...575VAC (PMV95NA575NFC)
--	--

Rated frequency	50/60Hz ±10%
-----------------	--------------

Operating range	0.7...1.2 U _e
-----------------	--------------------------

Power consumption / dissipation	30VA max 2.5W max
---------------------------------	----------------------

Relay output

Type of output	1 relay with changeover contact
----------------	---------------------------------

Rated voltage	250VAC
---------------	--------

Designation per IEC/EN/BS 60947-5-1	AC1 8A 250VAC B300
-------------------------------------	--------------------

Electrical life (operations)	10 ⁵
------------------------------	-----------------

Mechanical life (operations)	30 x 10 ⁶
------------------------------	----------------------

Measurement accuracy

Voltage	±0,5%
---------	-------

Frequency	±0,5%
-----------	-------

Additional errors

Temperature	0,1%/°K for V, F
-------------	------------------

Tripping delays	Max 100ms
-----------------	-----------

Insulation

Rated impulse withstand voltage	6kV
---------------------------------	-----

Power frequency withstand voltage	4kV
-----------------------------------	-----

Rated insulation voltage U _i	600VAC
---	--------

Immunity limit	3
----------------	---

Ambient conditions

Operating temperature	-20...+60°C
-----------------------	-------------

Storage temperature	-30...+80°C
---------------------	-------------

Relative humidity	<90%
-------------------	------

Maximum pollution degree	2
--------------------------	---

Overvoltage category	3
----------------------	---

Connections

Type of terminal	Fixed
------------------	-------

Conductor cross section	0.2...4.0mm ² (24...12AWG)
-------------------------	---------------------------------------

Tightening torque	0.8Nm (7lb.in)
-------------------	----------------

Housing

Version (no. of modules)	2 (DIN 43880)
--------------------------	---------------

Material	Polyamide
----------	-----------

Mounting / fixing	35mm DIN rail (IEC/EN/BS 60715) or by screws using extractible clips
-------------------	---

Protection degree	IP40 on front, IP20 terminals
-------------------	-------------------------------

Weight	130g
--------	------

Certifications and compliance

Certifications obtained	cULus, EAC
-------------------------	------------

Comply with standards	IEC/EN/BS 60255-27, IEC/EN/BS 60255-26, UL508, CSA C22.2 n°14
-----------------------	--

Manual revision history

Rev	Date	Notes
00	30/01/2019	– Initial release



PARAMETRY TECHNICZNE

Obwód zasilania i kontrolny

Napięcie znamionowe U _e (międzyfazowe)	208...240VAC (PMV95NA240NFC) 380...575VAC (PMV95NA575NFC)
---	--

Częstotliwość znamionowa	50/60 Hz ±10%
--------------------------	---------------

Zakres napięcia pracy	0,7...1,2 U _e
-----------------------	--------------------------

Pobór/rozproszenie mocy	maks. 30VA maks. 2,5W
-------------------------	--------------------------

Przełącznik wyjściowy

Typ wyjścia	1 przełącznik z zestykiem przelaznym
-------------	--------------------------------------

Napięcie znamionowe	250VAC
---------------------	--------

Przeznaczenie wg IEC/EN/BS 60947-5-1	AC1 8A 250VAC B300
--------------------------------------	--------------------

Trwałość elektryczna (operacje)	10 ⁵
---------------------------------	-----------------

Trwałość mechaniczna (operacje)	30 x 10 ⁶
---------------------------------	----------------------

Dokładność pomiarów

Napięcie	± 0,5%
----------	--------

Częstotliwość	± 0,5%
---------------	--------

Dodatkowe błędy

Temperatura	0,1%/°K w przypadku V, F
-------------	--------------------------

Czas opóźnienia zadziałania	maks. 100ms
-----------------------------	-------------

Izolacja

Nominalne wytrzymałwane napięcie udarowe	6kV
--	-----

Próba napięciem sieci	4kV
-----------------------	-----

Znamionowe napięcie izolacji U _i	600VAC
---	--------

Poziom odporności	3
-------------------	---

Warunki otoczenia

Temperatura pracy	-20...+60°C
-------------------	-------------

Temperatura składowania	-30...+80°C
-------------------------	-------------

Wilgotność względna	<90%
---------------------	------

Stopień zanieczyszczenia	2
--------------------------	---

Kategoria przepięciowa	3
------------------------	---

Podłączenie

Typ zacisków	Stałe
--------------	-------

Przekrój przewodów	0,2...4,0mm ² (24...12AWG)
--------------------	---------------------------------------

Moment dokręcenia	0,8Nm (7lb.in)
-------------------	----------------

Obudowa

Wykonanie (liczba modułów)	2 (DIN 43880)
----------------------------	---------------

Materiał	Poliamid
----------	----------

Montaż / mocowanie	Szyna DIN 35 mm (IEC/EN/BS 60715) lub śrubami przy użyciu wymiaryanych klipsów
--------------------	---

Stopień ochrony	IP40 z przodu, IP20 na zaciskach
-----------------	----------------------------------

Masa	130g
------	------

Certyfikaty i normy

Uzyskane certyfikaty	cULus, EAC
----------------------	------------

Zgodność z normami	IEC/EN/BS 60255-27, IEC/EN/BS 60255-26, UL508, CSA C22.2 n°14
--------------------	--

Historia wersji instrukcji

Wer.	Data	Uwagi
00	30/01/2019	– Wersja początkowa